

# Linha SP 25H

## Selecionadora de Pedidos Horizontal

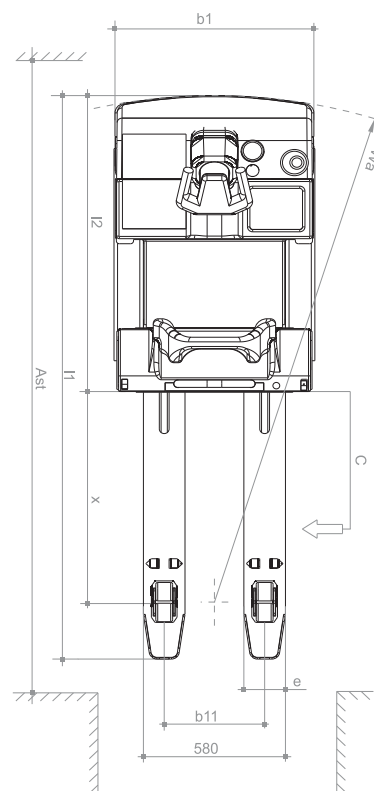
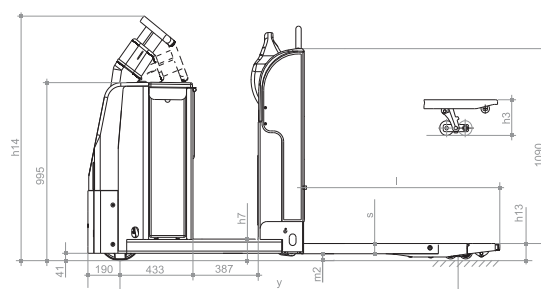

ESPECIFICAÇÕES GERAIS			SP25H
Suprimento de energia			elétrica
Tipo de operação			operador a bordo em pé
Capacidade de carga	Q	Kg	2500
Rodas			poliuretano
Dimensão das rodas de tração		mm	Ø254x100
Dimensão das rodas de carga		mm	Ø80x67
Dimensão das rodas de apoio		mm	Ø150x70
Rodas de tração / carga		nr	1 / 4
Altura do chão à plataforma abaixada	h7	mm	118
Distância entre rodas de carga	b11	mm	420
Altura dos garfos elevados	h3	mm	210
Altura dos garfos abaixados	h13	mm	85
Altura do chão ao timão abaixado / levantado	h14	mm	1260 / 1320
Distância do chassi até a face dos garfos	l2	mm	1283
Largura total	b1	mm	810
Espaço entre o chão e os garfos no centro da base	m2	mm	29
Controle de direção			eletrônico
Freio			eletromagnético
Motor de tração, S2=60min		kW	3
Motor de elevação, S3=15%		kW	2,2
Controle de tração			Eletrônico
Velocidade de deslocamento com carga / sem carga		km/h	7 / 10
Velocidade de elevação com carga / sem carga		s	3,7 / 2,6
Velocidade de descida com carga / sem carga		s	2,9 / 5,0
Rampa máxima		%	8 / 15
Dimensões da bateria (comp. X larg. X alt.)		mm	800 x 215 x 800
Bateria tracionária 24V		Ah	324 - 456
Peso da bateria		kg	337 - 383
Carregador de bateria		V/A	24/60 (monofásico) 24/60 (trifásico) 24/90 (trifásico)
Nível de ruído (na altura do ouvido do operador)		dB	81

ESPECIFICAÇÕES			SP25H	SP25H Longo
Comprimento útil do garfo		mm	1150	2400
Centro de carga	c	mm	600	1200
Distância da carga	x	mm	915	1740
Distância entre eixos	y	mm	2005	2860
Peso do equipamento com bateria 456Ah		Kg	1196	1270
Carga nos eixos de tração / carga, com carga		Kg	1373 / 2323	1498 / 2272
Carga nos eixos de tração / carga, sem carga		Kg	809 / 387	976 / 294
Comprimento total	l1	mm	2440	3690
Corredor operacional (paleta de 1000x1200mm)	Ast	mm	2810	3970
Raio de giro	Wa	mm	2196	3040
Dimensão do garfo	s/e/l	mm	57 / 170 / 1150	57/ 170 / 2400